

Till dig som är vårdgivare och träffar patienter som använder rollator Volaris

Vi behöver komma i kontakt med personer som använder rollator av märket Volaris Smart eller Volaris Patrol. En ingående del i framhjulen måste bytas på modeller tillverkade under åren 2018-2020 för att säkerställa produktens funktioner.

Berörda rollatorer har serienummer i intervallet från 1040196931 till och med 1040262638. Serienumret enligt bilderna nedan.

Om du är förskrivare eller vårdgivare, ber vi er att bistå och påminna användare av Volaris-rollatorer att kontakta oss för planering av åtgärd på rollatorn om produkten faller inom serienummerintervallet. Åtgärden på din rollator kommer antingen ske i ditt hem eller på en plats utanför hemmet. Exakt hur, planeras in efter vi kommit i kontakt med personen.

Har ni register över serienummer, där ni kan se om produkten fortfarande används vänligen ta kontakt med brukaren med instruktion enligt ovan.

Har ni information att berörda rollatorer enligt ert register är kasserade, ber vi er kontakta vår kundtjänst så vi kan notera att dessa ej är i bruk

Serienumret finner du på silveretiketten som sitter på höger insida av rollatorn (se nedan):

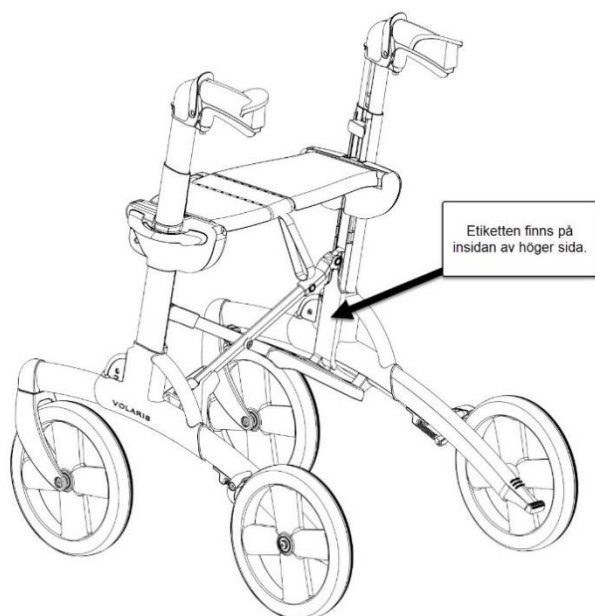

På silveretiketten hittar du serienummer till vänster efter texten "SN". Serienumret är tiosiffrigt och börjar med 104. Se nedan:



Eurovema kundtjänst:

Monika Stenvall 0734-42 59 14 eller Anette Lagesson 0734-42 59 00, eller via e-postadress:

info@eurovema.se